

# 一般男子の部 / 予選リーグ戦

一般男子Aブロック (MTR A)	堀田 又治 西浦 和広 阿久津博将	岩本 昇泰 増井 弘行 梅本 修平	藤本 広樹 高橋 陽介 水野 達郎	勝 敗	順位
堀田 又治 西浦 和広 (ミズノ) 阿久津博将 (大阪府)					
岩本 昇泰 増井 弘行 (山田研究所) 梅本 修平 (三重県)					
藤本 広樹 高橋 陽介 (フリーバード) 水野 達郎 (愛知県)					

一般男子Bブロック (MTR B)	原田 直人 佐々木達哉 小倉 恵	吉田 耕治 阿部 功介 舟橋裕太郎	遠島 雅明 加藤 拓也 伊藤 崇	勝 敗	順位
原田 直人 佐々木達哉 (佛教大学) 小倉 恵 (京都府)					
吉田 耕治 阿部 功介 (TDK) 舟橋裕太郎 (千葉県)					
遠島 雅明 加藤 拓也 (フリーバード) 伊藤 崇 (愛知県)					

一般男子Cブロック (MTR C)	福田 達也 西村 優太 西浦 拓也	多谷 公志 小松崎翔太 坂本 健	錦野 雅人 梶浦 英雄 三浦 功也	勝 敗	順位
福田 達也 西村 優太 (佛教大学) 西浦 拓也 (京都府)					
多谷 公志 小松崎翔太 (近大OB) 坂本 健 (大阪府)					
錦野 雅人 梶浦 英雄 (フリーバード) 三浦 功也 (愛知県)					

一般男子Dブロック (MTR D)	谷口 知弘 吉田 淳 鈴木 将吾	足立 弘明 岡田 政朗 杉本 真一	吉田 智宏 倉形 広一郎 黒岩 高弘	勝 敗	順位
谷口 知弘 吉田 淳 (蚤心倶楽部) 鈴木 将吾 (三重県)					
足立 弘明 岡田 政朗 (東海クラブ) 杉本 真一 (愛知県)					
吉田 智宏 倉形 広一郎 (ラケットショップフジ) 黒岩 高弘 (東京都)					

# 一般男子の部 / 予選リーグ戦

一般男子Eブロック (MTR E)	足立 紘一 鍋田 駿 松田 正路	千田 学 中村 通 藤本ホセマリ	坂上 裕哉 和田 瞬 鎌田 正幸	勝 敗	順位
足立 紘一 鍋田 駿 (ヤマヒサ倶楽部) 松田 正路 (兵庫県)					
千田 学 中村 通 (Prince Hybrid) 藤本ホセマリ (東京都)					
坂上 裕哉 和田 瞬 (トヨタ自動車) 鎌田 正幸 (愛知県)					

一般男子Fブロック (MTR F)	芹野 浩一 本井 伸昌 田中 宏樹	阿部 浩志 永山 晴隆 三上 紘由	松本 源喜 佐藤 伴哉 出石 哲也	勝 敗	順位
芹野 浩一 本井 伸昌 (西播クラブ) 田中 宏樹 (兵庫県)					
阿部 浩志 永山 晴隆 (ヨネックス) 三上 紘由 (東京都)					
松本 源喜 佐藤 伴哉 (フタバスポーツ) 出石 哲也 (鳥取県)					

一般男子Gブロック (MTR G)	平林 哲也 池田 賢一 野村 享平	今西 大輔 藤田 卓也 柴崎 翼	浅野 恵太 石垣 寿雄 有友 康博	勝 敗	順位
平林 哲也 池田 賢一 (R.S.NONAKA) 野村 享平 (愛知県)					
今西 大輔 藤田 卓也 (L A T O U R) 柴崎 翼 (滋賀県)					
浅野 恵太 石垣 寿雄 (G O S E N) 有友 康博 (大阪府)					

一般男子Hブロック (MTR H)	庄 旭明 岩江 太資 中村 崇亮	杉木 孝行 富永 尚大 梶原 大幸	川井 亮喜 山下 正直 大岡 正典	勝 敗	順位
庄 旭明 岩江 太資 (ヤマヒサ倶楽部) 中村 崇亮 (兵庫県)					
杉木 孝行 富永 尚大 (M B C) 梶原 大幸 (大阪府)					
川井 亮喜 山下 正直 (レッドリボン) 大岡 正典 (滋賀県)					

## 一般男子の部 / 予選リーグ戦

一般男子Iブロック (MTR I)	進藤 恭輔 磯元 慎一 森 實 克広	三谷 真司 細川 明秀 高橋 宏明	菊地 隼人 星野 大助 樋田 雅久	勝 敗	順位
進藤 恭輔 磯元 慎一 森 實 克広 (三木シャトル) (兵庫県)					
三谷 真司 細川 明秀 高橋 宏明 (フットワーク) (高知県)					
菊地 隼人 星野 大助 樋田 雅久 (崩壊しゃとるず) (愛知県)					

## 一般男子の部 / 順位決定トーナメント

決勝トーナメント (MTR)

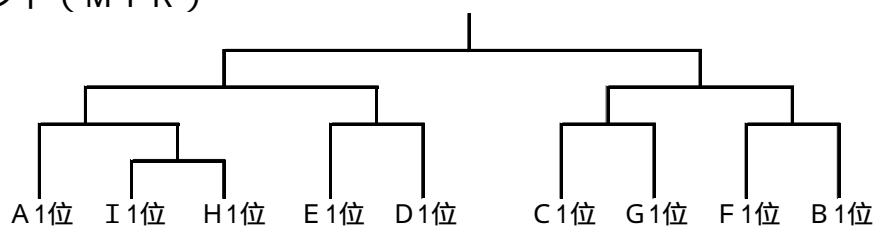

リーグ2位トーナメント (MTR2)

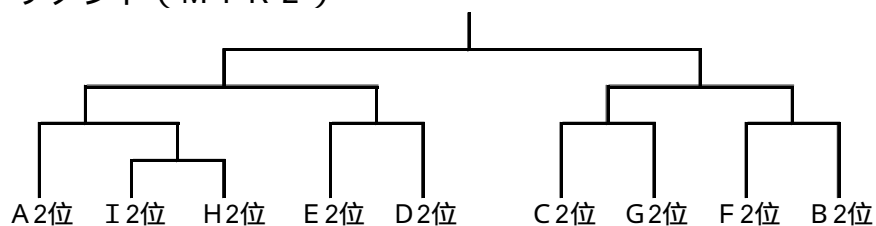

リーグ3位トーナメント (MTR3)

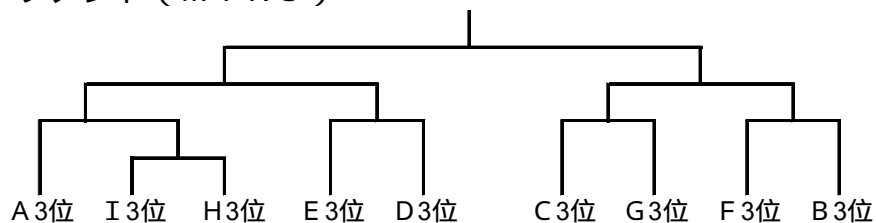

## 120才以上男子の部 / 予選リーグ戦

120才以上男子Aブロック(120M A)	江川 博康 厚川 勇 増田 朋之	中嶋 敏明 森本 智友 八十 友昭	副島 浩史 宮田 典明 伊月 孝一	勝 敗	順位
江川 博康 厚川 勇 (チーム大田区) 増田 朋之 (東京都)					
中嶋 敏明 森本 智友 (M B C) 八十 友昭 (大阪府)					
副島 浩史 (スリーエス / 福岡) 宮田 典明 (P S U / 大阪) 伊月 孝一 (P S U / 徳島)					

120才以上男子Bブロック(120M B)	中島 邦友 三浦 徹治 山田 光則	寺岡 正剛 結城 貢 長澤 宏泰	道谷 宏和 佐藤 裕一 図所 達也	勝 敗	順位
中島 邦友 三浦 徹治 (フリーバード) 山田 光則 (愛知県)					
寺岡 正剛 結城 貢 (アメアスポーツジャパン株) 長澤 宏泰 (東京都)					
道谷 宏和 佐藤 裕一 (圖所食料品店) 図所 達也 (福井県)					

120才以上男子Cブロック(120M C)	横野 雅英 馬場 修 長谷川 貴則	大友 祐一 齋藤 直樹 六反 政和	釜瀬 洋一 川合 文太 末次 司	勝 敗	順位
横野 雅英 馬場 修 (ゼット) 長谷川 貴則 (大阪府)					
大友 祐一 齋藤 直樹 (相模原市役所) 六反 政和 (神奈川県)					
釜瀬 洋一 川合 文太 (運動具屋) 末次 司 (福岡県)					

## 120才男子の部 / 順位決定トーナメント(120M)

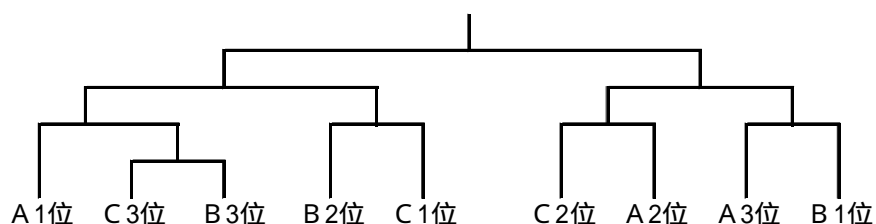

# 150才以上男子の部 / 予選リーグ戦

150才以上男子Aブロック(150M A)	永井博 満石忠博 松井智治	宮本一宏 辻本高廣 樋岡俊児	木村真美 中川創生 松本輝	勝敗	順位
永井博 (堀場製作所 / 京都)					
満石忠博 (運動具屋 / 福岡)					
松井智治 (フットワーク / 高知)					
宮本一宏 (シャープ / 奈良)					
辻本高廣 (奈良信用金庫 / 奈良)					
樋岡俊児 (大和郡山市役所 / 奈良)					
木村真美 中川創生 (フライトスポーツ B)					
松本輝 (愛知県)					

150才以上男子Bブロック(150M B)	奥田和彦 掛水孝男 鈴木保治	中林博 岩渕信司 丹藤勇一	米山勉 梅野尾昌一 梅野尾悦子	勝敗	順位
奥田和彦 掛水孝男 (平安クラブ)					
鈴木保治 (京都府)					
中林博 岩渕信司 (e n j o y)					
丹藤勇一 (愛知県)					
米山勉 梅野尾昌一 (ヨネックス)					
梅野尾悦子 (東京都)					

# 150才以上男子の部 / 順位決定トーナメント (150M)

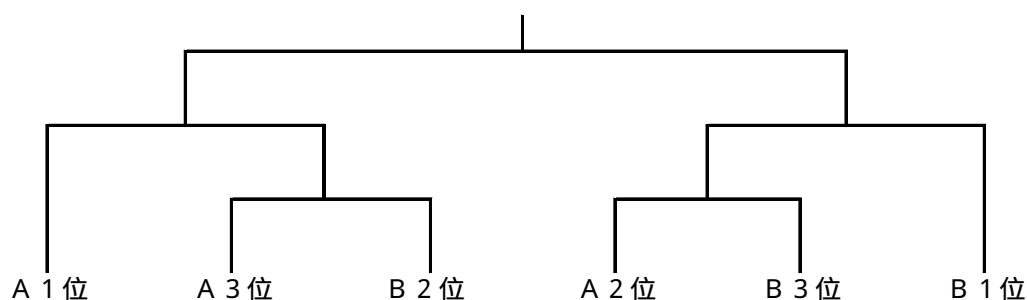

## 180才以上男子の部 / 予選リーグ戦

180才以上男子Aブロック(180M A)	松本 伸司 鈴木 正造 古橋 政紀	鈴木 憲三 西川直二郎 辻井 徳彦	岡島 晃仁 伊藤 耐行	勝 敗	順位
松本 伸司 ( P S U / 鳥取 ) 鈴木 正造 ( キャビン / 埼玉 ) 古橋 政紀 ( ラケットショップ広瀬 / 宮城 )					
鈴木 憲三 西川直二郎 ( 大 門 B C ) 辻井 徳彦 ( 愛知県 )					
岡島 晃仁 ( 瀬 戸 ク ラ ブ ) 伊藤 耐行 ( 愛知県 )					

180才以上男子Bブロック(180M B)	山本 敏夫 筒井 公夫 小森 俊尚	浅井 知正 野村 博克 山川 弘一	松田新二郎 近藤 朝範 本出 芳彦	勝 敗	順位
山本 敏夫 ( 岡 崎 ク ラ ブ ) 筒井 公夫 ( 愛知県 ) 小森 俊尚 ( 愛知県 )					
浅井 知正 野村 博克 ( 仲 よ し ク ラ ブ ) 山川 弘一 ( 愛知県 )					
松田新二郎 近藤 朝範 ( 石 川 ク ラ ブ ) 本出 芳彦 ( 石川県 )					

180才以上男子Cブロック(180M C)	富橋 末治 木下 耕一 永田 誠	三野 哲弘 原 栄一 伊藤 正昭	滝 正孝 萱間 安彦 阿部 誠	勝 敗	順位
富橋 末治 ( NTT ク ラ ブ / 埼 玉 ) 木下 耕一 ( NTT ク ラ ブ / 愛 知 ) 永田 誠 ( NTT ク ラ ブ / 愛 知 )					
三野 哲弘 ( 石 川 ク ラ ブ / 石 川 ) 原 栄一 ( 石 川 ク ラ ブ / 石 川 ) 伊藤 正昭 ( 石 川 ク ラ ブ / 愛 知 )					
滝 正孝 萱間 安彦 ( ク ラ ブ 富 士 山 ) 阿部 誠 ( 静岡県 )					

## 180才以上男子の部 / 順位決定トーナメント ( 180M )

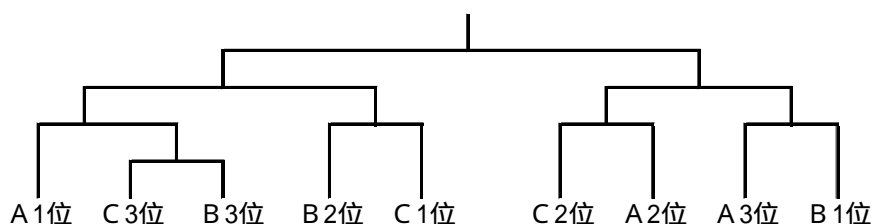

# 一般女子の部 / 予選リーグ戦

一般女子Aブロック (WTR A)	深澤 友恵 楠 潤 羽 迫 まや	岩田三和子 柿谷 千鶴 垣ヶ原千尋	高橋美紀江 住田 明美 山本 愛子	勝 敗	順位
深澤 友恵 楠 潤 (ラケットショップフジ) 羽 迫 まや (東京都)					
岩田三和子 柿谷 千鶴 (フ リ ー バ ー ド ) 垣ヶ原千尋 (愛知県)					
高橋美紀江 住田 明美 ( 半 田 ) 山本 愛子 (愛知県)					

一般女子Bブロック (WTR B)	池村 友希 小笠原美里 俵山 千秋	中島しのぶ 山田ちさと 浦和ひかる	俵 由紀路 杉本 久美 大北 朱美	勝 敗	順位
池村 友希 小笠原美里 (ヤマヒサクラブ) 俵山 千秋 (大阪府)					
中島しのぶ 山田ちさと (フ リ ー バ ー ド ) 浦和ひかる (愛知県)					
俵 由紀路 杉本 久美 ( L A T O U R ) 大北 朱美 (滋賀県)					

一般女子Cブロック (WTR C)	西村 陽子 松田 菊美 岡田 悦子	永井 真帆 中島 明子 角田 温子	平野 菜摘 山田 佳奈 俵 真衣佳	勝 敗	順位
西村 陽子 松田 菊美 ( M B C ) 岡田 悦子 (大阪府)					
永井 真帆 中島 明子 (フ リ ー バ ー ド ) 角田 温子 (愛知県)					
平野 菜摘 山田 佳奈 ( L A T O U R ) 俵 真衣佳 (滋賀県)					

一般女子Dブロック (WTR D)	真田 範子 森下 清子 山西智佳子	片山まち子 西川 かな 藤原 裕子	須賀佳奈子 寺井麻里絵 松井 梨沙	勝 敗	順位
真田 範子 (岡崎フェニックス/愛知) 森下 清子 (岡崎フェニックス/福井) 山西智佳子 (岡崎フェニックス/愛知)					
片山まち子 西川 かな ( M B C ) 藤原 裕子 (大阪府)					
須賀佳奈子 寺井麻里絵 ( L A T O U R ) 松井 梨沙 (滋賀県)					

## 一般女子の部 / 予選リーグ戦

一般女子Eブロック (WTR E)	板木 智恵 今野 知子 三戸 葉子	川井由美子 大岡みすず 吉川智恵美	木村ゆかり 吉永圭井子 若宮夕紀恵	勝 敗	順位
板木 智恵 今野 知子 (半田) 三戸 葉子 (愛知県)					
川井由美子 大岡みすず (レッドリボン) 吉川智恵美 (滋賀県)					
木村ゆかり 吉永圭井子 (体育堂 W a i W a i) 若宮夕紀恵 (熊本県)					

## 一般女子の部 / 順位決定トーナメント

決勝トーナメント (WTR)

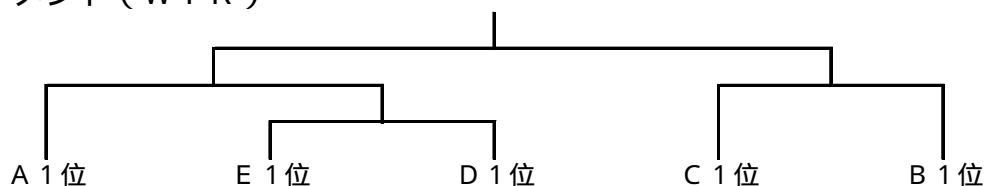

リーグ2位トーナメント (WTR 2)

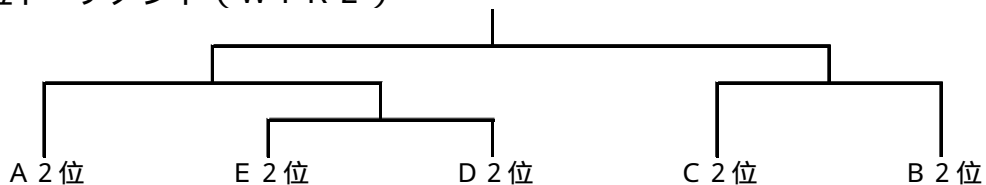

リーグ3位トーナメント (WTR 3)

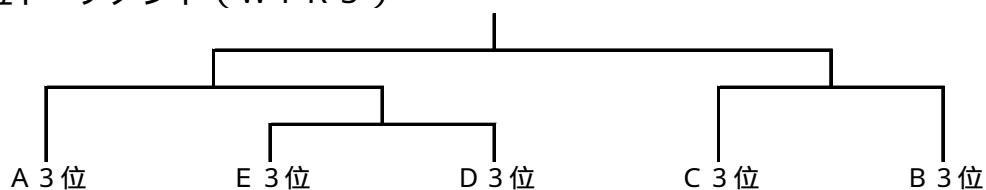



# 120才以上女子の部 / 予選リーグ戦

120才以上女子Aブロック (120W A)	渡辺 幸子 藤田 芳子 加藤 菜央子	中林 明子 富田 佳美 竹内 ひろみ	坂口 育子 宮原 真弓 牛水 正子	勝 敗	順位
渡辺 幸子 藤田 芳子 (びくろす) 加藤 菜央子 (愛知県)					
中林 明子 富田 佳美 (さおりクラブ) 竹内 ひろみ (愛知県)					
坂口 育子 宮原 真弓 (プーナ) 牛水 正子 (滋賀県)					

120才以上女子Bブロック (120W B)	藤井 詩乃 坂 礼子 酒井 好美	矢的 肇子 井上 貴子 金田 智津子	植西 秀子 寺田 敬子 森野 真梨子	勝 敗	順位
藤井 詩乃 坂 礼子 (ゆきわりそう) 酒井 好美 (愛知県)					
矢的 肇子 井上 貴子 (名東 40-) 金田 智津子 (愛知県)					
植西 秀子 寺田 敬子 (LATOUR) 森野 真梨子 (滋賀県)					

120才以上女子Cブロック (120W C)	高木 八代美 平澤 いずみ 岡本 寿代	福澤 由美子 竹内 香苗 田口 祐子	青木 幸子 武舎 康子 青木 由紀	勝 敗	順位
高木 八代美 平澤 いずみ (アイリス) 岡本 寿代 (愛知県)					
福澤 由美子 竹内 香苗 (名東 40-) 田口 祐子 (愛知県)					
青木 幸子 武舎 康子 (MIU) 青木 由紀 (長野県)					

120才以上女子Dブロック (120W D)	片岡 さゆり 川端 麻里子 百合嶋 美香子	奥村 千賀 近藤 志津 茂木 百合	山崎 美香代 大塚 千佳子 小牟禮 千代子	勝 敗	順位
片岡 さゆり 川端 麻里子 (カサブランカ) 百合嶋 美香子 (愛知県)					
奥村 千賀 近藤 志津 (名東 40-) 茂木 百合 (愛知県)					
山崎 美香代 大塚 千佳子 (桜島) 小牟禮 千代子 (鹿児島県)					

# 120才以上女子の部 / 予選リーグ戦

120才以上女子Eブロック (120W E)	掛水佳子 山形一美 赤井英子	林泰子 藤川三智 神戸美智恵	伊藤英子 藤良厚子 藤田恭子	勝 敗	順位
掛水佳子 山形一美 赤井英子 (平安クラブ) (京都府)					
林泰子 藤川三智 神戸美智恵 (春日井) (愛知県)					
伊藤英子 藤良厚子 藤田恭子 (ちくさクラブ) (愛知県)					

120才以上女子Fブロック (120W F)	林美津代 成平薫 真島香織	峯浦清美 丹羽和美 矢神久美子	渡辺史恵 橋村克枝 柳澤紀子	勝 敗	順位
林美津代 成平薫 真島香織 (レッドソン) (大阪府)					
峯浦清美 丹羽和美 矢神久美子 (春日井) (愛知県)					
渡辺史恵 橋村克枝 柳澤紀子 (瀬戸クラブ) (愛知県)					

120才以上女子Gブロック (120W G)	藤井眞弓 沖田敬子 藤井雪乃	中川和美 梶田智雅 山田雅美	浜田晶子 鈴木五貴 浅井篤子	勝 敗	順位
藤井眞弓 沖田敬子 藤井雪乃 (S.M.L.L山口) (山口県)					
中川和美 梶田智雅 山田雅美 (春日井) (愛知県)					
浜田晶子 鈴木五貴 浅井篤子 (瀬戸クラブ) (愛知県)					

## 120才以上女子の部 / 順位決定トーナメント (120W)

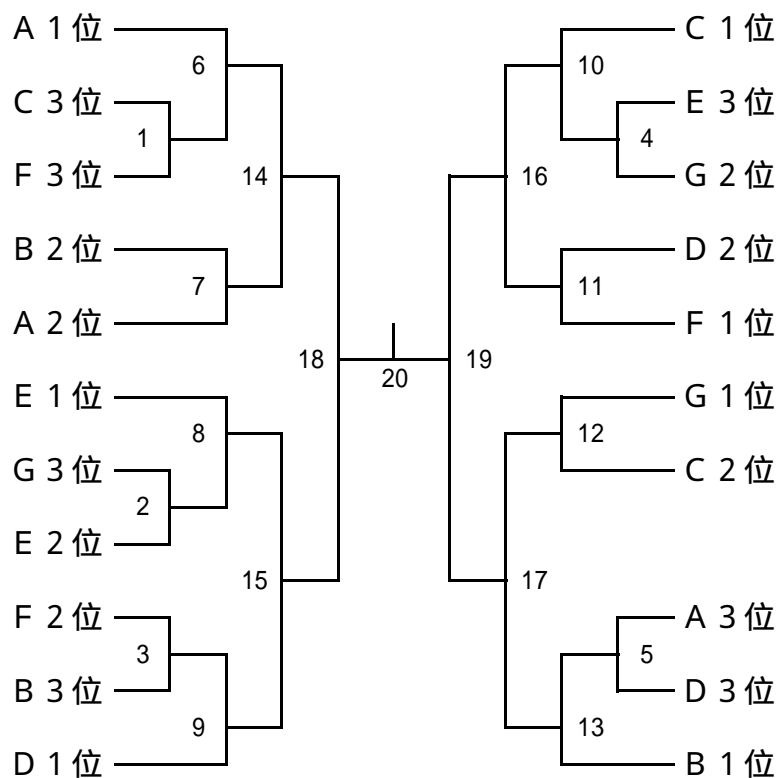

## 150才以上女子の部 / 順位決定トーナメント (150W)

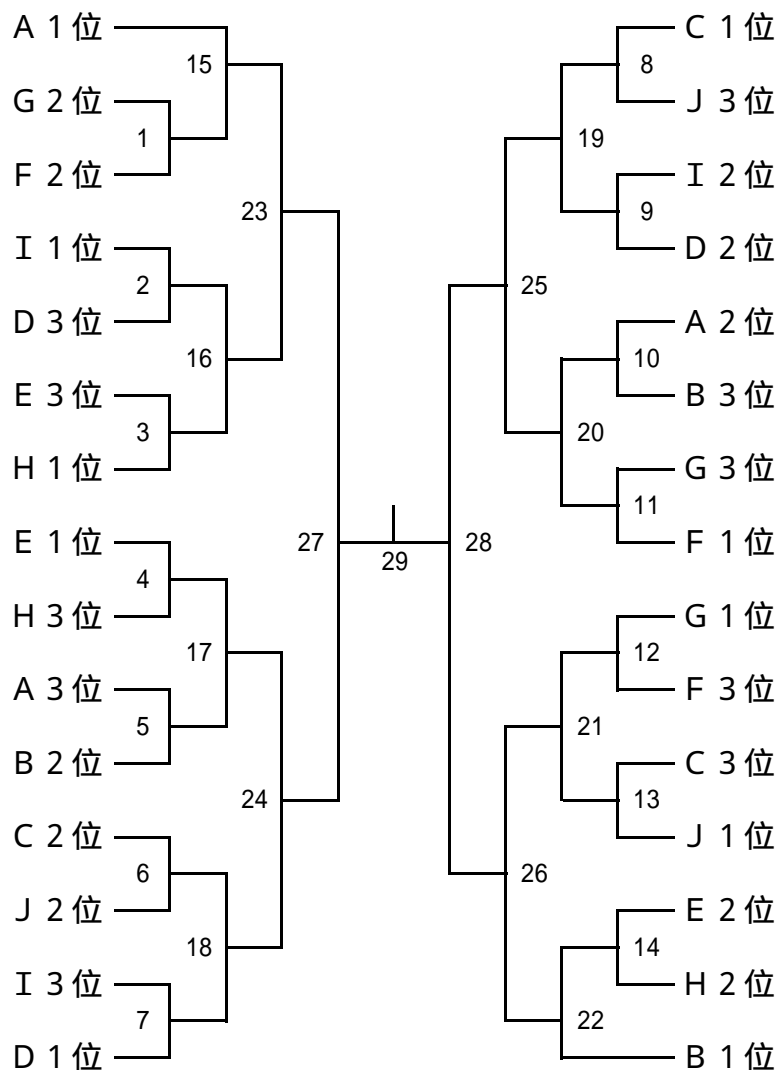

# 150才以上女子の部 / 予選リーグ戦

150才以上女子Aブロック (150W A)	奥田 康子 柳瀬 和子 中山 千鶴	黒田 佐智子 藤本 博子 大西 明美	中村 栄子 小原 佳子 岩田 勝子	勝 敗	順位
奥田 康子 柳瀬 和子 (平安クラブ) 中山 千鶴 (京都府)					
黒田 佐智子 藤本 博子 (刈谷) 大西 明美 (愛知県)					
中村 栄子 小原 佳子 (三岳) 岩田 勝子 (鹿児島県)					

150才以上女子Bブロック (150W B)	高垣 尚美 前川 和美 古山 章代	松本 江里子 西川 福美 廣永 光代	前田 秀子 牟田神能利恵 永田 直美	勝 敗	順位
高垣 尚美 前川 和美 (あい & あい) 古山 章代 (兵庫県)					
松本 江里子 西川 福美 (岡崎フェニックス) 廣永 光代 (愛知県)					
前田 秀子 牟田神能利恵 (魔王) 永田 直美 (鹿児島県)					

150才以上女子Cブロック (150W C)	真鍋 絹子 佐藤 智美 中村 あゆみ	太田 礼子 門間 由美子 藤永 由美	丸山ひろみ 山本 真弓 菱田 七重	勝 敗	順位
真鍋 絹子 佐藤 智美 (shot'04) 中村 あゆみ (千葉県)					
太田 礼子 門間 由美子 (豊田レクサス) 藤永 由美 (愛知県)					
丸山ひろみ 山本 真弓 (インターバル) 菱田 七重 (愛知県)					

150才以上女子Dブロック (150W D)	山口とし子 北川 妙子 山崎 あや子	水野 嘉子 水野 幸子 森 洋子	熊丸美代子 山川 あけみ 宮下 照代	勝 敗	順位
山口とし子 北川 妙子 (上尾クラブ) 山崎 あや子 (埼玉県)					
水野 嘉子 水野 幸子 (フリーバード) 森 洋子 (愛知県)					
熊丸美代子 山川 あけみ (森伊蔵) 宮下 照代 (鹿児島県)					

# 150才以上女子の部 / 予選リーグ戦

150才以上女子Eブロック (150W E)	村田 孝子 柴田美恵子 佐藤美代子	姫野 直子 高橋ゆかり 富田 磯子	中間 直美 柏木利江子 川畑 玲子	勝 敗	順位
村田 孝子 柴田美恵子 (山形さくらんぼクラブ) 佐藤美代子 (山形県)					
姫野 直子 高橋ゆかり (フリーバード) 富田 磯子 (愛知県)					
中間 直美 柏木利江子 (伊佐美) 川畑 玲子 (鹿児島県)					

150才以上女子Fブロック (150W F)	迫田けい子 石田智津子 山田ひとみ	外山 里香 神谷亜都子 新町 恵子	前田 真紀 梶原まゆみ 肝付 直美	勝 敗	順位
迫田けい子 石田智津子 (フリーバード) 山田ひとみ (愛知県)					
外山 里香 神谷亜都子 (守山) 新町 恵子 (愛知県)					
前田 真紀 梶原まゆみ (霧島) 肝付 直美 (鹿児島県)					

150才以上女子Gブロック (150W G)	斎藤 恵子 西山 恵子 河原八重子	辻 みどり 三ツ石るみ子 斎藤 敏恵	九郎丸留美子 桶本百合子 谷脇 洋子	勝 敗	順位
斎藤 恵子 西山 恵子 (岡崎フェニックス) 河原八重子 (愛知県)					
辻 みどり 三ツ石るみ子 (横須賀クラブ) 斎藤 敏恵 (愛知県)					
九郎丸留美子 桶本百合子 (ひよこ) 谷脇 洋子 (福岡県)					

150才以上女子Hブロック (150W H)	加藤 一子 近藤万里子 松本 聡美	梅田 眞澄 古賀ひとみ 川谷 明子	寺本 秋子 山川 恵子 三田 恵子	勝 敗	順位
加藤 一子 近藤万里子 (春日井) 松本 聡美 (愛知県)					
梅田 眞澄 古賀ひとみ (ひまわり) 川谷 明子 (福岡県)					
寺本 秋子 山川 恵子 (すてっぷ) 三田 恵子 (東京都)					

# 150才以上女子の部 / 予選リーグ戦

150才以上女子Iブロック (150W I)	武田 京子 山口 博子 加藤 智恵子	福本 理恵 山本 武子 脇 久美子	池田 佳代 樋口 京子 原澤 夕利子	勝 敗	順位
武田 京子 山口 博子 (刈 谷 ) 加藤 智恵子 (愛知県)					
福本 理恵 山本 武子 (名 東 ) 脇 久美子 (愛知県)					
池田 佳代 樋口 京子 ( プ ラ ス ワ ン ) 原澤 夕利子 (滋賀県)					

150才以上女子Jブロック (150W J)	塚崎 良子 浅野 みどり 太田 温女	日下部 葉子 田村 美津江 山本 経子	青柳 貴美子 河田 清美 西村 智旭	勝 敗	順位
塚崎 良子 浅野 みどり ( 稲 沢 S-Diana ) 太田 温女 (愛知県)					
日下部 葉子 田村 美津江 ( プ - ナ ) 山本 経子 (滋賀県)					
青柳 貴美子 (川越美羽クラブ/群馬) 河田 清美 (川越美羽クラブ/埼玉) 西村 智旭 (川越美羽クラブ/埼玉)					

## 180才以上女子の部 / 予選リーグ戦

180才以上女子Aブロック(180W A)	細川 韶子 勝又 明子 識田 啓子	田中 京子 石川 憲子 原田 敬子	溝口ひろみ 大高千恵子 本多典子	勝 敗	順位
細川 韶子 勝又 明子 (上尾クラブ) 識田 啓子 (埼玉県)					
田中 京子 石川 憲子 (岡崎フェニックス) 原田 敬子 (愛知県)					
溝口ひろみ 大高千恵子 (3 B) 本多典子 (愛知県)					

180才以上女子Bブロック(180W B)	竹原 芳子 森 美代 吉見千津子	石川 信子 有馬 正子 中橋アツ子	篠原まさ子 横倉 民子 中澤 悦子	勝 敗	順位
竹原 芳子 森 美代 (蒲郡レディース連盟) 吉見千津子 (愛知県)					
石川 信子 有馬 正子 (半田) 中橋アツ子 (愛知県)					
篠原まさ子 横倉 民子 (すてっぷ) 中澤 悦子 (東京都)					

180才以上女子Cブロック(180W C)	山本しず子 中 洋子 吉田 良子	岡島 道子 井上 博子 戸田 眞澄	用貝 弘子 久保千佳子 今村 寛子	勝 敗	順位
山本しず子 中 洋子 (岡崎クラブ) 吉田 良子 (愛知県)					
岡島 道子 井上 博子 (一宮) 戸田 眞澄 (愛知県)					
用貝 弘子 久保千佳子 (白波) 今村 寛子 (鹿児島県)					

## 180才以上女子の部 / 順位決定トーナメント (180W)

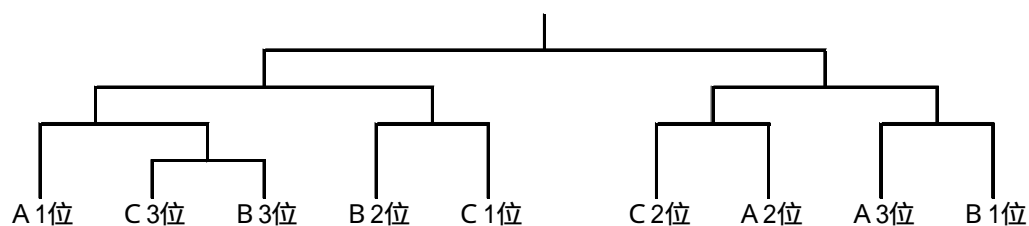

# タイムテーブル

1月16日(土) 第一日目

刈谷市体育館										
コート	1	2	3	4	5	6	7	8	9	10
12:30	150W A-1	150W B-1	150W C-1	150W D-1	150W E-1	MTR A-1	MTR B-1	MTR C-1	150M A-1	150M B-1
	150W F-1	150W G-1	150W H-1	150W I-1	150W J-1	MTR D-1	MTR E-1	MTR F-1	MTR G-1	MTR H-1
	WTR A-1	WTR B-1	WTR C-1	WTR D-1	WTR E-1	MTR I-1	MTR B-2	MTR C-2	150M A-2	150M B-2
	150W A-2	150W B-2	150W C-2	150W D-2	150W E-2	MTR A-2	MTR E-2	MTR F-2	MTR G-2	MTR H-2
	150W F-2	150W G-2	150W H-2	150W I-2	150W J-2	MTR D-2	MTR B-3	MTR C-3	150M A-3	150M B-3
	WTR A-2	WTR B-2	WTR C-2	WTR D-2	WTR E-2	MTR I-2	MTR E-3	MTR F-3	MTR G-3	MTR H-3
	150W A-3	150W B-3	150W C-3	150W D-3	150W E-3	MTR A-3				
	150W F-3	150W G-3	150W H-3	150W I-3	150W J-2	MTR D-3				
	WTR A-3	WTR B-3	WTR C-3	WTR D-3	WTR E-3	MTR I-3				

株式会社ジェイテクト体育館								
コート	1	2	3	4	5	6	7	8
12:30	120M A-1	120M B-1	120M C-1	180M A-1	180M B-1	180M C-1	120W A-1	120W B-1
	120W C-1	120W D-1	120W E-1	120W F-1	120W G-1	180W A-1	180W B-1	180W C-1
	120M A-2	120M B-2	120M C-2	180M A-2	180M B-2	180M C-2	120W A-2	120W B-2
	120W C-2	120W D-2	120W E-2	120W F-2	120W G-2	180W A-2	180W B-2	180W C-2
	120M A-3	120M B-3	120M C-3	180M A-3	180M B-3	180M C-3	120W A-3	120W B-3
	120W C-3	120W D-3	120W E-3	120W F-3	120W G-3	180W A-3	180W B-3	180W C-3



# タイムテーブル

1月17日(日) 第二日目

刈谷市体育館										
コート	1	2	3	4	5	6	7	8	9	10
9:00	150W 1	150W 2	150W 3	150W 4	150W 5	150W 6	150W 7	150W 8	150W 9	150W 10
	150W 11	150W 12	150W 13	150W 14	120W 1	120W 2	120W 3	120W 4	120W 5	MTR 1
	120M 1	150M 1	150M 2	180M 1	WTR 1	180W 1	150W 15	150W 16	150W 17	150W 18
	150W 19	150W 20	150W 21	150W 22	120W 6	120W 7	120W 8	120W 9	120W 10	120W 11
	120W 12	120W 13	MTR 2	MTR 3	MTR 4	MTR 5	120M 2	120M 3	120M 4	120M 5
	180M 2	180M 3	180M 4	180M 5	150W 23	150W 24	150W 25	150W 26	180W 2	180W 3
	180W 4	180W 5	120W 14	120W 15	120W 16	120W 17	150M 3	150M 4	WTR 2	WTR 3
	MTR 6	MTR 7	120M 6	120M 7	180M 6	180M 7	150W 27	150W 28	180W 6	180W 7
	120W 18	120W 19	150M 5	WTR 4	MTR 8	120M 8	180M 8	150W 29	180W 8	
	120W 20									

株式会社ジェイテクト体育館								
コート	1	2	3	4	5	6	7	8
9:00	MTR2 1	MTR3 1	WTR2 1	WTR3 1				
	MTR2 2	MTR2 3	MTR2 4	MTR2 5	MTR3 2	MTR3 3	MTR3 4	MTR3 5
	WTR2 2	WTR2 3	WTR3 2	WTR3 3	MTR2 6	MTR2 7	MTR3 6	MTR3 7
	WTR2 4	WTR3 4	MTR2 8	MTR3 8				